

SERIE MC

ELECTROBOMBAS SUMERGIBLES MONOCANAL

PRESTACIONES

Altura manométrica hasta **22 m**
Caudal hasta **1.600 l/min (96 m³/h)**

LÍMITES DE UTILIZACIÓN

Sumergidas bajo el agua hasta **10 m**
Temperatura del líquido hasta **+40 °C**
Paso de sólidos hasta **Ø 50 mm las MC/50**
Paso de sólidos hasta **Ø 70 mm las MC/70**
Nivel de vaciado en servicio continuo hasta **420 mm** del fondo

CARACTERÍSTICAS DE EMPLEO E INSTALACIÓN

La serie está formada por electrobombas centrífugas sumergibles, diseñadas para el funcionamiento automático mediante un interruptor de boya incorporado en las versiones monofásicas. Llevan rodete monocanal, lo que las hace especialmente indicadas para el achique de aguas sucias mezcladas con fangos, aire, gas y sólidos en suspensión, quedando limitado el paso de los mismos, por el diámetro de la boca de aspiración de la base. Son aptas por tanto para el uso industrial y doméstico, en el achique de pozos negros, fosas sépticas, garajes, túneles, excavaciones, etc.

Se deberán instalar adecuadamente, con un guardamotor apropiado las trifásicas y por su forma constructiva, deben funcionar totalmente sumergidas.

CARACTERÍSTICAS DE CONSTRUCCIÓN

CUERPO DE BOMBA E IMPULSIÓN: De hierro fundido
BASE DE ASPIRACIÓN: De acero Inox AISI 304
RODETE: Monocanal
CÁPSULA DE MOTOR: De hierro fundido
EJE DE MOTOR: De acero Inox AISI 431
SELLO MECÁNICO: De carburo de silicio-widia-NBR en el lado de la bomba y retén en el motor, (cámara de aceite)
MOTOR ELÉCTRICO: Sumergible, asíncrono de dos polos, apto para el servicio continuo, con aislamiento clase F y protección IP68. Los monofásicos para 220-240 V, 50 Hz, con caja externa con condensador y protector térmico de resarmer manual. Los trifásicos para 380-415 V, 50 Hz, con tres protectores térmicos con salida para la conexión externa
CABLE DE ALIMENTACIÓN: Con 10 m de neopreno H05 RN-F y con clavija de tipo SCHUKO las bombas monofásicas
FLOTADOR EXTERNO: Con interruptor incorporado las versiones monofásicas



NORMAS DE FABRICACIÓN

CE, según EN 60034-1,
IEC 34-1 y CEI 2-3

TABLA DE PRESTACIONES 2.900 rpm

MODELO		Potencia		Amperios		Q m³/h	6	12	18	24	30	36	42	48	54	60	66	72	84	96		
Monofásica	Trifásica	kW	HP	1-230 V	3-400 V	l/min	100	200	300	400	500	600	700	800	900	1000	1100	1200	1400	1600		
MCm 15/50	MC15/50	1,1	1,5	9	3,2	H mts	14	12,5	10,5	8,5	7,5	4,5	3	1								
MCm 20/50	MC 20/50	1,5	2	10,5	4,3		16	14	12,5	10,5	8,5	6,5	5	3	1							
-	MC 30/50	2,2	3		5,7		22	20	18	16	14	12	10	8	6	4	2					
-	MC 30/70	2,2	3		5,9		12	11,5	11	10,2	9,5	8,8	8,2	7,6	6,8	6	5,3	4,8	3,2	2		
-	MC 40/70	3	4		7,8		16	15	14	13,5	12,5	12	11	10,5	9,5	8,5	8	7	5,5	4		

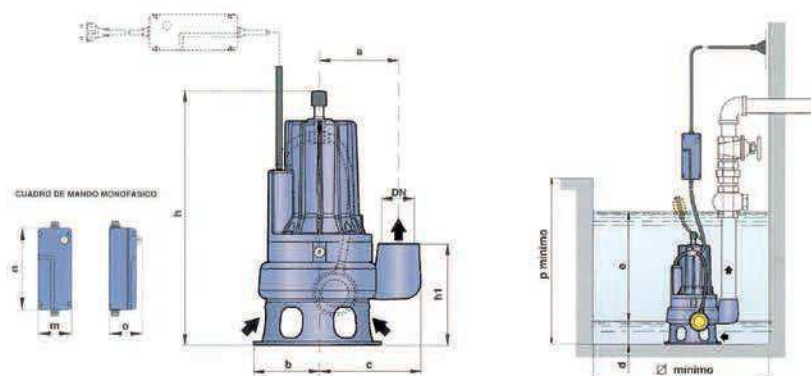

TABLA DE DIMENSIONES Y PESOS

MODELO		BOCA	Paso de	Dimensiones (en mm)										kg	
Monofásica	Trifásica	DN	sólidos	a	b	c	h	h1	m	d	e	p	∅	II	III
MCm 15/50	MC 15/50	2 1/2"	Ø 50	162	135	210	509	191	81	75	Regu- lable	800	800	37,1	35,9
MCm 20/50	MC 20/50													39,0	36,8
-	MC 30/50														39,2
-	MC 30/70	3"	Ø 70	180	150	237	548	233		85				42,6	
-	MC 40/70						562							45,3	