

SERIE P DRP - DGP - APP - SMP - SBP

La serie **P** se destina a un uso claramente industrial y específico. Esta serie se caracteriza por su amplia gama de motores de alto rendimiento y el excelente dimensionamiento de todas sus piezas, tanto en movimientos como fijas, garantizando una larga duración y eficiencia.

Intervalo potencia	2,4 kW / 25,6 kW
Intervalo DN caudal	50 mm / 250 mm
Polos/rpm disponibles	2 (2900)÷6 (960)/4 (1400)
Altura máxima	53 m
Caudal máximo	205 l/seg - 738 m ³ /h



Información general sobre el grupo electromecánico

Tensión y frecuencia de referencia prueba	Trifásicas: 380 ÷ 415 Volt (660 ÷ 715 Volt) – 50 Hz
Sentido de rotación	Horario visto desde la parte superior de la electrobomba
Tipo de impregnación	Devanado de doble impregnación resistente a la humedad
Tipo de devanado motor (Trifásico)	Motor de inducción con devanado en baño de aceite y termoprotección manual

Lista de materiales / Barnizado

Cable del motor	H07RN-F/HSSHOUJ	Tornillos	Acero A2
Grupo electromecánico	Hierro fundido EN-GJL-250	Barniz	Expovínlica ecológica
Hidráulica e impulsor	Hierro fundido EN-GJL-250	Camisa de refrigeración	Acero Fe360
Eje motor	Acero X30Cr13 (AISI420)	Cuchilla trituradora	-

Límites de empleo y normativas de referencia

Temperatura máxima del líquido: 40 °C

Profundidad máxima de inmersión: 20 m

- EN 292-1, EN 292-2; CEI EN 60529; UNI ISO 2548; CEI-2-3.
- CEI EN 60204; UNI ISO 6009; UNI EN 1561 - 1563; UNI EN 10098.
- Directriz baja tensión 73/23/CEE.
- Procedimientos previstos por el Sistema de Calidad Certificado UNI EN ISO 9001 (ISO 9001), certificado DNV n° SQ 0660-IT.
- Directriz máquinas 89/392/CEE y sucesivas enmiendas (directrices 91/368/CEE, 93/68/CEE), directriz 89/336/CEE compatibilidad electromagnética.

SERIE P

Bombas eléctricas SERIE P:

DRP - DGP - GRP - APP - SMP - SBP

Las bombas eléctricas industriales SERIE P están destinadas a trabajos pesados y profesionales en los que se necesitan elevadas prestaciones y fiabilidad. Los numerosos impulsores disponibles convierten a estos modelos en versátiles e idóneos para un gran sector de utilizaciones.

Cable eléctrico doble de alimentación
Longitud estándar de 10 m

Carcasa
De fundición GJL-250.
Protección IP68

Motor
En baño de aceite, con
protección térmica.
Disponible en la versión
de 2, 4 y 6 polos.
400 V 3~

Rodamientos
De bolas blindados y
autolubricados
de forma permanente

Tres cierres mecánicos
(DRP-DGP-SMP-SBP)
Dos cierres mecánicos
(GRP-APP)

Cámara de aceite con mirilla
de inspección

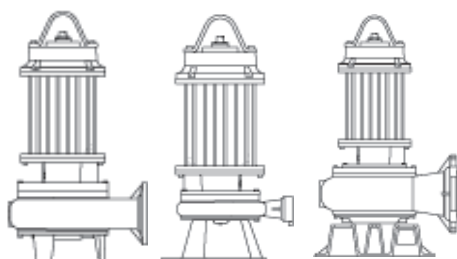
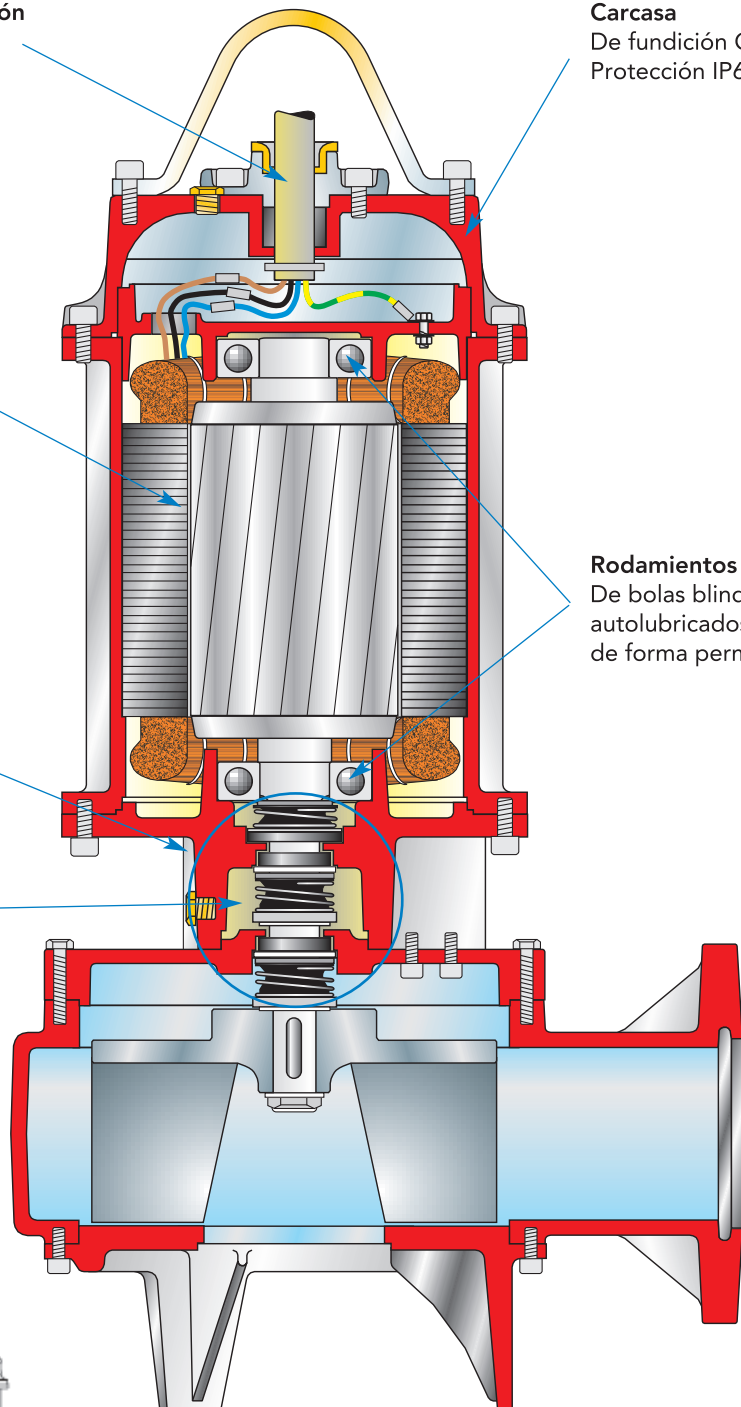

Pie de soporte/Base
Pie integrado en el cuerpo de la bomba.
Para algunos modelos, está disponible una
base específica para la instalación libre

Hidráulica DRENO

Impulsor DE DOS CANALES ABIERTO. Indicado para el tratamiento de aguas cargadas o ligeramente cargadas.



Hidráulica DRAGA

Impulsor de tipo VORTEX. Paso libre integral. Indicado para el tratamiento de aguas residuales con cuerpos sólidos en suspensión.

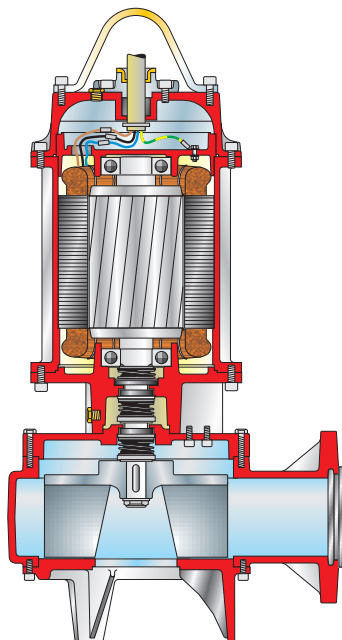
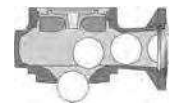

Hidráulica GRINDER

Impulsor DE CANALES MÚLTIPLES ABIERTO con sistema de TRITURACIÓN. Indicado para el tratamiento de aguas muy cargadas con cuerpos sólidos y filamentosos. La cuchilla, con más de 60.000 cortes por minuto, desgarrar finamente las fibras que puedan quedar en la aspiración.



Hidráulica AP

Impulsor DE CANALES MÚLTIPLES ABIERTO DE ALTURA DE IMPULSIÓN ELEVADA. Indicado para el tratamiento de aguas claras o poco cargadas. Un mecanizado especial en la parte trasera y en el lateral del impulsor permite desgarrar y expulsar posibles cuerpos fibrosos.



Hidráulica SYSTEM M

Impulsor DE UN CANAL CERRADO. Indicado para el tratamiento de aguas cargadas con cuerpos sólidos en suspensión. Amplio paso libre.



Hidráulica SYSTEM B

Impulsor DE DOS CANALES CERRADO. Indicado para el tratamiento de aguas cargadas con cuerpos sólidos en suspensión. Amplio paso libre.

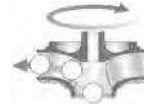

Materiales de fabricación y límites de uso

Conjunto mecánico	Fundición EN-GJL-250
Eje	Acero X30Cr13 (AISI 420)
Juntas (O-Ring)	Goma NBR-SBR
Cierres mecánicos (*)	Carburo de silicio / grafito alumina
Hidráulica e impulsor	Fundición EN-GJL-250
Tornillos	Acero INOX A2
Pintura	Expovinílica ecológica
Cable	H07RN-F

(*) Bajo pedido, en carburo de silicio (doble)

Temperatura de uso máx.	40 °C
PH del líquido	de 6 a 10
Viscosidad del líquido	1 mm ² /s
Servicio	S1 sumergido
Prof. de inmersión máx	20 m
Densidad del líquido	1 kg/dm ³
Pres. acústica máx.	< 70 dB
Arranques / hora máx.	10

DATOS HIDRÁULICOS MODELOS DRP

MODELO	Q=L/S	10	20	30	40	50	60	70	80	100	120	140
	Q=M ³ /H	36	72	108	144	180	216	252	288	360	432	304
DRP 750/2/80 A0HT	H mts	18	14	9	5							
DRP 1000/2/80 A1HT		26	22	16	9							
DRP 1000/2/100 A1HT		22	18	16	12	8	4					
DRP 1500/2/80 A0HT		38	33	27	19							
DRP 1500/2/100 A0HT		31	27	23	19	16	12	6				
DRP 2000/2/80 A0IT		48	42	35	26							
DRP 550/4/80 A0FT	H mts	12,5	10	7	2,5							
DRP 550/4/80 A0GT		12	9,5	7,5	5,5	3						
DRP 750/4/80 A0HT		17	15	12,5	9	5						
DRP 750/4/100 A0HT		16	14	12	10	7,5	5	2				
DRP 1000/4/80 A0HT		21,5	18	15	11,5	7,5						
DRP 1000/4/100 A0HT		18	16,5	14	12	9	7	3				
DRP 1000/4/150 A0HT		14	13	12,5	11	10	8,5	7,5	6,5	4		
DRP 1500/4/80 A0IT		28	26	24	20	15						
DRP 1500/4/100 A0IT		21	19	18	16	13,5	11	7	4			
DRP 1500/4/125 A0IT		17,5	16,5	15	13,5	12,5	11	8,5	7,5	5		
DRP 1500/4/150 A0IT		15,5	15	14,5	14	13	12	10,5	9	7	4	
DRP 2000/4/80 A0IT		31	29	26	21,5	16						
DRP 2000/4/125 A0IT		20	18,5	17,5	16,5	15	14	12,5	11	7	4	
DRP 2000/4/150 A0IT		18	17,5	17	16	15	14	13,5	12	9,5	7	3,5
DRP 550/6/150 A0HT		7	6	5,5	5	4	3	2,5	1,8			
DRP 750/6/150 A0HT		9	8,5	7,8	7,5	7	6	5	4	1,8		
DRP 1000/6/150 A0IT		11,5	11	10,3	9,8	9	8,2	7,5	6,5	4,2	1,5	

CARACTERÍSTICAS TÉCNICAS MODELOS DRP

MODELO	Impulsor	Ø mm	Paso libre mm	Potencia (kW)		Polos	Corriente (A)		Cable	Peso kg
				P1	P2		Régimen	Arranque		
DRP 750/2/80 A0HT-E	BICANAL ABIERTO	DN 80	63	8,7	7,2	2	14,5	60	7G1,5+3x0,75	100
DRP 1000/2/80 A1HT-E		DN 80	65	11,9	10	2	19,8	87,8	7G1,5+3x0,75	105
DRP 1000/2/100 A1HT-E		DN 100	80	11,9	10	2	19,8	87,8	7G1,5+3x0,75	108
DRP 1500/2/80 A0HT-E		DN 80	60	17,3	15	2	28,2	140	7G1,5+3x0,75	128
DRP 1500/2/100 A0HT-E		DN 100	80	17,3	15	2	28,2	140	7G1,5+3x0,75	130
DRP 2000/2/80 A0IT-E		DN 80	54	22	19,3	4	36	159,6	2x4G6 - 2x1	158
DRP 550/4/80 A0FT-E		DN 80	67	5,8	4,6	4	10,1	40	4G2,5+3x1	82
DRP 550/4/100 A0GT-E		DN 100	76	5,8	4,6	4	10,1	40	4G2,5+3x1	85
DRP 750/4/80 A0HT-E		DN 80	70	7,9	6,5	4	14,9	68	7G1,5+3x0,75	125
DRP 750/4/100 A0HT-E		DN 100	76	7,9	6,5	4	14,9	68	7G1,5+3x0,75	123
DRP 750/4/150 A0HT-E		DN 150	93	7,9	6,5	4	14,9	68	7G1,5+3x0,75	138
DRP 1000/4/80 A0HT-E		DN 80	70	10,8	8,9	4	20	102	7G1,5+3x0,75	133
DRP 1000/4/100 A0HT-E		DN 100	76	10,8	8,9	4	20	102	7G1,5+3x0,75	131
DRP 1000/4/150 A0HT-E		DN 150	93	10,8	8,9	4	20	102	7G1,5+3x0,75	146
DRP 1500/4/80 A0IT-E		DN 80	70	15,8	13,6	4	28,2	110	2x4G6 - 2x1	181
DRP 1500/4/100 A0IT-E		DN 100	77	15,8	13,6	4	28,2	110	2x4G6 - 2x1	171
DRP 1500/4/125 A0IT-E		DN 125	110	15,8	13,6	4	28,2	110	2x4G6 - 2x1	199
DRP 1500/4/150 A0IT-E		DN 150	120	15,8	13,6	4	28,2	110	2x4G6 - 2x1	213
DRP 2000/4/80 A0IT-E		DN 80	70	19,6	16,4	4	36	151	2x4G6 - 2x1	196
DRP 2000/4/125 A0IT-E		DN 125	110	19,6	16,4	4	36	151	2x4G6 - 2x1	220
DRP 2000/4/150 A0IT-E		DN 150	120	19,6	16,4	4	36	151	2x4G6 - 2x1	228
DRP 550/6/150 A0HT-E		DN 150	115	5,2	4,1	6	10,7	47,5	7G1,5+3x0,75	141
DRP 750/6/150 A0HT-E		DN 150	95	8,1	6,1	6	15,2	67,4	7G1,5+3x0,75	189
DRP 1000/6/150 A0IT-E		DN 150	93	11	8,4	6	20,1	89,1	4G6+2x1	211

DATOS HIDRÁULICOS MODELOS DGP

MODELO	Q=l/s	10	20	30	40	50	60	70	80	100
	Q=m³/h	36	72	108	144	180	216	252	288	360
DGP 550/4/80 A0GT	H mts	11	8,5	7	3,5					
DGP 550/4/100 A0GT		8	7	6	4	2				
DGP 750/4/80 A0HT		14	12	8	4,7					
DGP 750/4/100 A0HT		10	8,5	7	5	3				
DGP 1000/4/80 A0HT		16,5	14	12	7,5	2,5				
DGP 1000/4/100 A0HT		13,5	12	9,8	7,8	5,5	2,5			
DGP 1500/4/100 A0IT		16,5	15	13,5	12	9,5	7	3		
DGP 1500/4/125 A0IT		11	10,5	10	9,6	8,2	7,5	6	5	
DGP 2000/4/125 A0IT		13,8	13,2	12,5	11,8	10,8	9,7	8,3	7	4

CARACTERÍSTICAS TÉCNICAS MODELOS DGP

MODELO	Impulsor	Ø mm	Paso libre mm	Potencia (kW)		Polos	Corriente (A)		Cable	Peso kg
				P1	P2		Régimen	Arranque		
DGP 550/4/80 A0GT-E	VORTEX	80	60	5,8	4,6	4	10,1	40	4G2,5+3x1	81
DGP 550/4/100 A0GT-E		100	70	5,8	4,6	4	10,1	40	4G2,5+3x1	84
DGP 750/4/80 A0HT-E		80	68	7,9	6,5	4	14,9	68	7G1,5+3x0,75	122
DGP 750/4/100 A0HT-E		100	85	7,9	6,5	4	14,9	68	7G1,5+3x0,75	115
DGP 1000/4/80 A0HT-E		80	70	10,8	8,9	4	20	102	7G1,5+3x0,75	130
DGP 1000/4/100 A0HT-E		100	85	10,8	8,9	4	20	102	7G1,5+3x0,75	125
DGP 1500/4/100 A0IT-E		100	80	15,8	13,6	4	28,2	110	2X4G6 2x1	165
DGP 1000/4/125 A0IT-E		125	98	10,8	8,9	4	20	102	7G1,5+3x0,75	180
DGP 1500/4/125 A0IT-E		125	102	15,8	13,6	4	28,2	110	2X4G6 2x1	199
DGP 2000/4/125 A0IT-E		125	102	19,6	16,4	4	36	151	2X4G6 2x1	216

DATOS HIDRÁULICOS MODELOS GRP - APP

MODELO	Q=l/s	1	3	5	7	9	11	13
	Q=m³/h	3,6	10,8	18	25,2	32,4	40	46,8
GRP 750/2/G50H A0HT	H mts	52	48	42	22			
APP 750/2/G50H A0HT		50	47	44	38	32,5	22	
APP 1000/2/G50H A1HT		57	54	51	47	43	35	25

CARACTERÍSTICAS TÉCNICAS MODELOS GRINDER (GRP) - AP (APP)

MODELO	Impulsor	Ø mm	Paso libre mm	Potencia (kW)		Polos	Corriente (A)		Cable	kg
				P1	P2		Régimen	Arranque		
GRP 750/2/G50H A0HT-E	A	2"	–	8,8	7,2	2	14,5	60	7G1,5+3x0,75	90
APP 750/2/G50H A0HT-E	B	2"	10	8,8	7,2	2	14,5	60	7G1,5+3x0,75	90
APP 1000/2/G50H A1HT-E	B	2"	10	11,9	10	2	19,8	87,8	7G1,5+3x0,75	96

A: Multicanal abierto con sistema de trituración.

B: Multicanal abierto de altura de impulsión elevada.

DATOS HIDRÁULICOS MODELOS SMP

MODELO	Q=m³/h	36	72	108	144	180	216	252	288
SMP 550/2/80 A0GT	H mts	22	16	8					
SMP 750/2/80 A0HT		25	19	11	4				
SMP 1000/2/80 A0HT		31	23,5	16,5	8	4			
SMP 400/4/100 A0FT		12	9,5	8	6	3,5	2		
SMP 400/4/150 A0FT		11,5	9	7,5	6	4	2		
SMP 750/4/100 A0GT		17	14	12,3	10	8	6	3,5	
SMP 750/4/150 A0HT		16,3	14	12,5	10,5	8	5	2	
SMP 1000/4/100 A0HT		21,5	17,5	16	14,5	11	8	5,5	
SMP 1000/4/150 A1HT		20	17,5	15,5	13	11	8	5	2

MODELO	Q=l/s	20	40	60	80	100	120	140	160
	Q=m³/h	72	144	216	288	360	432	504	576
SMP 1500/4/150 A0IT	H mts	19	16	13,5	10	6,5	2,5		
SMP 2000/4/150 A0IT		26	22,5	19	15,5	12	7,5	2	
SMP 2000/4/200 A0IT		22,5	20	17	14	12	8	5	2
SMP 2000/4/250 A0IT		22	18	16	14	12	10	7	5
SMP 750/6/200 A0HT		12,5	10,3	8	6	4	2		
SMP 750/6/250 A0HT		11	9	7,5	6	4	2,5		

DATOS HIDRÁULICOS MODELOS SBP

MODELO	Q=l/s	5	10	20	30	40	50	60	70	80	90
	Q=m³/h	18	36	72	108	144	180	216	252	288	324
SBP 750/2/80 A0HT	H mts	30	27	22	10						
SBP 750/4/150 A0HT		18	17	15	13,5	12,5	10	8	6	4	
SBP 1000/4/150 A0HT		20	19	17,5	16	14	13	11	9	7	4

MODELO	Q=l/s	25	50	75	100	125	150	175	200	225
	Q=m³/h	90	180	270	360	450	540	630	720	810
SBP 1000/6/200 A0IT	H mts	10	8,5	7	5,5	4	2			
SBP 1000/6/250 A0IT		9	8	7	5,5	4	1,8	3	1,5	
SBP 1500/6/200 A0IT		12,5	11	10	9,5	7	5,5			
SBP 1500/6/250 A0IT		12	11	10	9	7	6	4,5	3	1,5

CARACTERÍSTICAS TÉCNICAS MODELOS SYSTEM M (SMP) - SYSTEM B (SBP)

MODELO	Impulsor	Ø mm	Paso libre mm	Potencia (kW)		Polos	Corriente (A)		Cable	kg
				P1	P2		Régimen	Arranque		
SMP 550/2/80 A0GT-E	MONOCANAL CERRADO	80	53	6	4,9	2	10,1	48	4G2,5+3x1	73
SMP 750/2/80 A0HT-E		80	55x65	8,8	7,2	2	14,5	60	7G1,5+3x0,75	76
SMP 1000/2/80 A0HT-E		80	55x65	11,9	10	2	19,8	87,8	7G1,5+3x0,75	110
SMP 400/4/100 A0FT-E		100	75x100	4,1	3	4	7,9	35	4G1,5 - 2x1	81
SMP 400/4/150 A0FT-E		150	75x100	4,1	3	4	7,9	35	4G1,5 - 2x1	88
SMP 750/4/100 A0GT-E		100	80x100	7,9	6,5	4	14,9	68	7G1,5+3x0,75	132
SMP 750/4/150 A0HT-E		150	80x100	7,9	6,5	4	14,9	68	7G1,5+3x0,75	140
SMP 1000/4/100 A0HT-E		100	80	10,8	8,9	4	20	102	7G1,5+3x0,75	141
SMP 1000/4/150 A1HT-E		150	80	10,8	8,9	4	20	102	7G1,5+3x0,75	150
SMP 1500/4/150 A0IT-E		150	100x130	15,8	13,6	4	28,2	110	2x4G6 - 2x1	206
SMP 2000/4/150 A0IT-E		150	100x130	19,6	16,4	4	36	151	2x4G6 - 2x1	220
SMP 2000/4/200 A0IT-E		200	100x130	19,6	16,4	4	36	151	2x4G6 - 2x1	221
SMP 2000/4/250 A0IT-E		250	100x130	19,6	16,4	4	36	151	2x4G6 - 2x1	229
SMP 750/6/200 A0HT-E		200	100x130	8,1	6,1	6	15,2	67,4	7G1,5+3x0,75	190
SMP 750/6/250 A0HT-E		250	100x130	8,1	6,1	6	15,2	67,4	7G1,5+3x0,75	198
SBP 750/2/80 A0HT-E		BICANAL CERRADO	80	36	8,7	7,2	2	14,5	60	7G1,5+3x0,75
SBP 750/4/150 A0HT-E	150		70	7,9	6,5	4	14,9	68	7G1,5+3x0,75	135
SBP 1000/4/150 A0HT-E	150		70	10,8	8,9	4	20	102	7G1,5+3x0,75	151
SBP 1000/6/200 A0IT-E	200		100	11	8,4	6	20,1	89,1	2x4G6 - 2x1	215
SBP 1000/6/250 A0IT-E	250		100	11	8,4	6	20,1	89,1	2x4G6 - 2x1	223
SBP 1500/6/200 A0IT-E	200		105x140	15,7	12,3	6	28,2	125	2x4G6 - 2x1	245
SBP 1500/6/250 A0IT-E	250		105x140	15,7	12,3	6	20,8	125	2x4G6 - 2x1	253