

SERIE SCR

ELECTROBOMBA CENTRÍFUGA MONOBLOK IN-LINE ROTOR HÚMEDO

PRESTACIONES

Altura máxima hasta 8 m.

CAUDAL hasta 7 m³/h.

LÍMITES DE UTILIZACIÓN

Temperatura del líquido desde 5 °C hasta 110 °C.

Temperatura ambiente hasta 40 °C.

Presión de trabajo máxima 10 bar.

La bomba debe instalarse con el eje en posición horizontal.

CARACTERÍSTICAS DE EMPLEO E INSTALACIÓN

Electrobombas monobloc in-line para bombeos de aguas limpias, químicamente no agresivas.

Disponen de 3 velocidades, seleccionables mediante interruptor giratorio.

Indicadas para el bombeo de agua caliente y/o fría.

La instalación debe efectuarse en lugares cerrados o protegidos de la intemperie.

CARACTERÍSTICAS DE CONSTRUCCIÓN

Cuerpo bomba: fundición GG25.



Rodete: tecnopolímero.

Juntas: EPDM.

Motor: Monofásico 230 V ~ 50 Hz con condensador incorporado.

Aislamiento: Clase H.

Protección: IP 44.

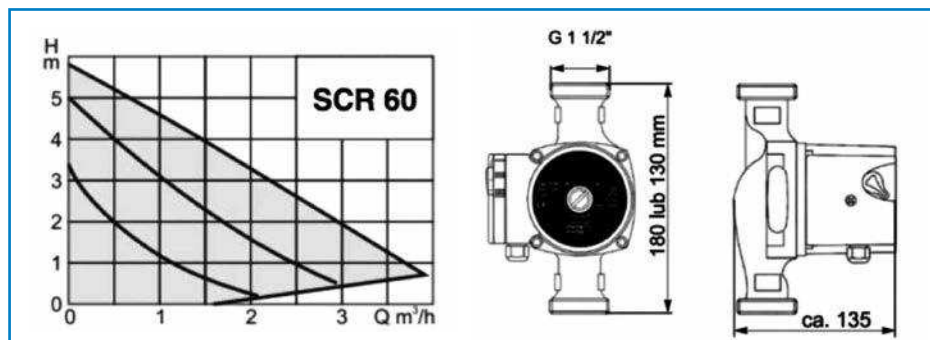

Modelo	I _N (A)	P ₁ (W)
1	0,17	39
2	0,27	62
3	0,35	80

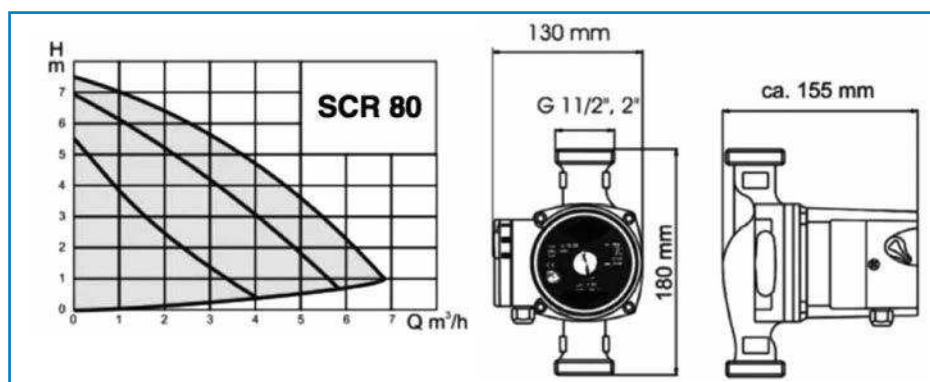

Modelo	I _N (A)	P ₁ (W)
1	0,53	122
2	0,69	159
3	0,75	172



F/O - M/O

Modelo	Cuerpo	Largo (mm)	DN	Rosca	Potencia W
SCR 25/60-180	GG-25	180	25	G 1 1/2"	39-80
SCR 25/60-130	GG-25	130	25	G 1 1/2"	39-80
SCR 25/80-180	GG-25	180	25	G 1 1/2"	122-170
SCR 32/80-180	GG-25	180	32	G 2"	122-170

Modelo
KIT RACORES 1" SCR-25
KIT RACOR 1 1/4" SCR-32